

제 2 교시

수학 영역

5 지선 다형

1. $\sqrt{6} \times \sqrt{\frac{1}{2}} + \sqrt{3}$ 의 값은? [2점]

- ① $\frac{\sqrt{3}}{2}$ ② $\sqrt{3}$ ③ $\frac{3\sqrt{3}}{2}$ ④ $2\sqrt{3}$ ⑤ $\frac{5\sqrt{3}}{2}$

2. 일차함수 $y=2x+3$ 의 그래프에서 기울기와 y 절편의 곱은?

[2점]

- ① 4 ② 6 ③ 8 ④ 10 ⑤ 12

3. 이차방정식 $x^2-3x-1=0$ 의 두 근 중 양수인 근은? [2점]

- ① $\frac{3+\sqrt{11}}{2}$ ② $\frac{3+\sqrt{13}}{2}$ ③ $\frac{6+\sqrt{11}}{2}$
 ④ $\frac{6+\sqrt{13}}{2}$ ⑤ $\frac{6+\sqrt{15}}{2}$

4. 그림과 같이 $\angle B=90^\circ$ 인 직각삼각형 ABC에서 $\overline{AB}=3$,

$\overline{BC}=\sqrt{7}$ 일 때, $\cos A$ 의 값은? [3점]

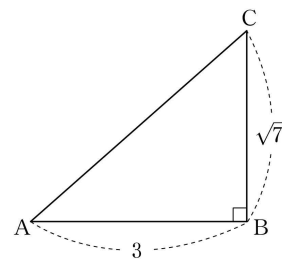

- ① $\frac{3}{8}$ ② $\frac{1}{2}$ ③ $\frac{5}{8}$ ④ $\frac{3}{4}$ ⑤ $\frac{7}{8}$

5. 어느 학급 학생들의 키를 조사하여 나타낸 도수분포다각형이 그림과 같다.

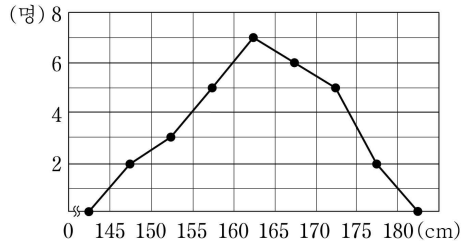

이 학생들 중 키가 160cm 이상인 학생의 수는? [3점]

- ① 16 ② 18 ③ 20 ④ 22 ⑤ 24

6. 연립방정식

$$\begin{cases} x+2y=1 \\ 2x-3y=9 \end{cases}$$

의 해가 $x=a, y=b$ 일 때, $a+b$ 의 값은? [3점]

- ① -2 ② -1 ③ 0 ④ 1 ⑤ 2

7. 세 모서리의 길이가 $x-1, x+1, 2x+1$ 인 직육면체의 겉넓이는? (단, $x > 1$) [3점]

- ① $8x^2+4x-2$ ② $8x^2+6x+2$ ③ $10x^2+4x-2$
 ④ $10x^2+6x+2$ ⑤ $12x^2+8x-2$

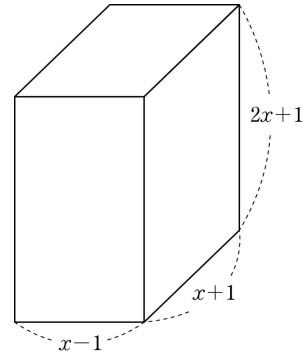

8. 그림과 같이 $\overline{BC}=12$ 인 삼각형 ABC의 무게중심을 G라 하자. 점 G를 지나고 선분 BC와 평행한 직선이 선분 AC와 만나는 점을 D라 할 때, 선분 GD의 길이는? [3점]

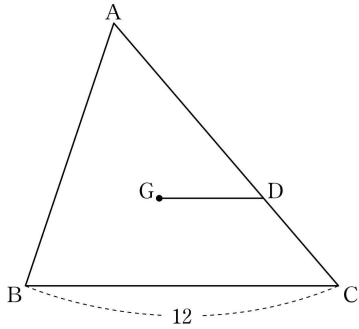

- ① $\frac{7}{2}$
- ② 4
- ③ $\frac{9}{2}$
- ④ 5
- ⑤ $\frac{11}{2}$

9. 어느 학생이 7일 동안 매일 달리기 연습을 하였다. 첫째 날에는 x m 만큼 달렸고, 둘째 날에는 첫째 날보다 300m 만큼 더 달렸다. 셋째 날에는 둘째 날보다 300m 만큼 더 달렸고, 넷째 날부터는 매일 그 전날과 같은 거리만큼 달렸다. 이 학생이 7일 동안 총 8900m 만큼 달렸을 때, x 의 값은? [3점]

- ① 400
- ② 500
- ③ 600
- ④ 700
- ⑤ 800

10. 서로 다른 두 개의 주사위를 동시에 던질 때, 각각의 주사위에서 나오는 눈의 수의 합이 소수일 확률은? [3점]

- ① $\frac{1}{3}$
- ② $\frac{13}{36}$
- ③ $\frac{7}{18}$
- ④ $\frac{5}{12}$
- ⑤ $\frac{4}{9}$

11. 그림과 같이 $\angle B = 30^\circ$, $\angle C = 90^\circ$ 인 직각삼각형 ABC가 있다. 선분 BC 위의 점 D와 선분 AC 위의 점 E에 대하여 $\overline{BD} = 12\sqrt{3}$, $\overline{CE} = 15$, $\angle CDE = 60^\circ$ 일 때, 선분 AE의 길이는?
[3점]

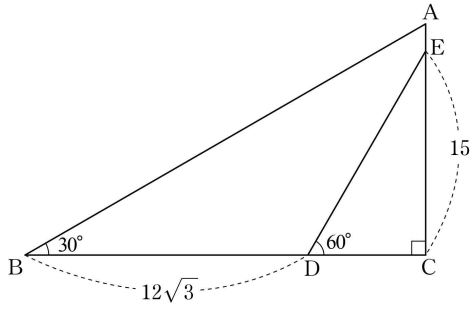

- ① $\frac{\sqrt{3}}{2}$ ② 1 ③ $\frac{3}{2}$ ④ $\sqrt{3}$ ⑤ 2

12. 그림과 같이 $\overline{AB} = 13$, $\overline{BC} = 11$, $\angle CBA < 90^\circ$ 인 평행사변형 ABCD의 두 대각선이 만나는 점을 E라 하자. 삼각형 BCE의 넓이가 33일 때, 선분 BD의 길이는? [3점]

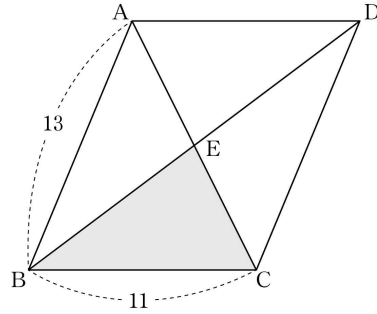

- ① 16 ② 17 ③ 18 ④ 19 ⑤ 20

13 [그림 1]과 같이 밑면의 반지름의 길이가 4cm인 원기둥 모양의 그릇에 아랫면에서부터 x cm 높이까지 물이 채워져 있다. 이 그릇 안에 반지름의 길이가 3cm인 구 모양의 쇠구슬을 넣었더니 [그림 2]와 같이 쇠구슬이 물에 완전히 잠기고, 그릇의 아랫면에서부터 수면까지의 높이가 8cm가 되었다. x 의 값은? (단, 그릇의 높이는 8cm보다 크고, 그릇의 두께는 생각하지 않는다.) [3점]

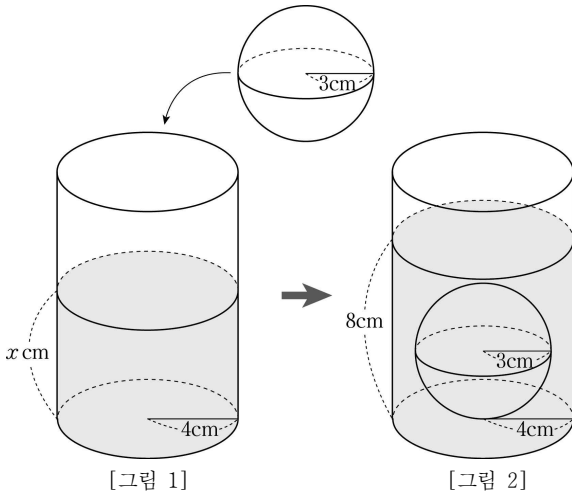

- ① $\frac{23}{4}$ ② $\frac{25}{4}$ ③ $\frac{27}{4}$ ④ $\frac{29}{4}$ ⑤ $\frac{31}{4}$

14 그림과 같이 원 O 에 내접하는 사각형 ABCD가 있다. 이 사각형의 두 대각선이 서로 수직으로 만나고, 원 O 에서 호 AB의 길이와 호 CD의 길이의 비가 3:2일 때, 각 ACB의 크기는? (단, 호 AB에 대한 중심각의 크기와 호 CD에 대한 중심각의 크기는 모두 180° 보다 작다.) [4점]

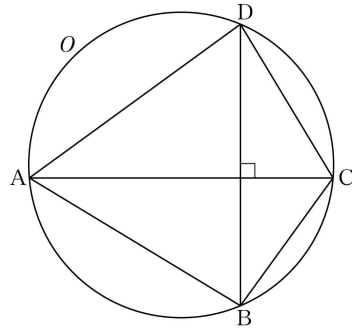

- ① 51° ② 54° ③ 57° ④ 60° ⑤ 63°

15. 세 자연수 a, b, c 에 대하여 x 에 대한 두 이차식 $x^2+ax+27, x^2+bx-18$ 의 공통인 인수가 $x+c$ 일 때, $a+b+c$ 의 값은? [4점]

- ① 22 ② 24 ③ 26 ④ 28 ⑤ 30

16. 일차함수 $y = \frac{1}{2}x + 4$ 의 그래프가 x 축, y 축과 만나는 점을 각각 A, B라 하고, 일차함수 $y = ax - 2a$ ($a > 0$)의 그래프가 x 축, y 축과 만나는 점을 각각 C, D라 하자. 사각형 ADCB가 사다리꼴이 되도록 하는 모든 상수 a 의 값의 합은? [4점]

- ① $\frac{17}{2}$ ② 9 ③ $\frac{19}{2}$ ④ 10 ⑤ $\frac{21}{2}$

17. 그림과 같이 삼각형 ABC와 이 삼각형의 외접원이 있다.
 각 BAC의 이등분선과 이 원이 만나는 점 중 A가 아닌 점을 D라 하고, 직선 AD가 선분 BC와 만나는 점을 E라 하자.
 $\overline{AB}=3$, $\overline{AC}=5$, $\overline{AD}=6$ 일 때, 선분 DE의 길이는? [4점]

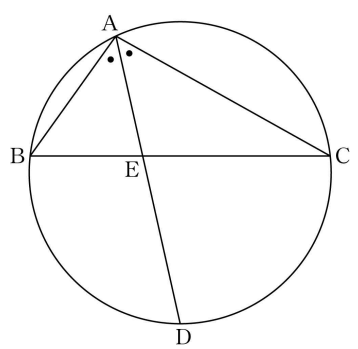

- ① $\frac{19}{6}$
- ② $\frac{10}{3}$
- ③ $\frac{7}{2}$
- ④ $\frac{11}{3}$
- ⑤ $\frac{23}{6}$

18. 그림과 같이 평행사변형 ABCD에서 각 B의 이등분선이 선분 AD와 만나는 점을 E라 하자. 선분 ED 위의 한 점 F에 대하여 $\angle FDC=2 \times \angle DCF$ 이다. 직선 BE와 직선 CF의 교점을 G라 할 때, $\overline{EG}=3$, $\overline{FG}=\overline{FD}=2$ 이다. 선분 EF의 길이는? [4점]

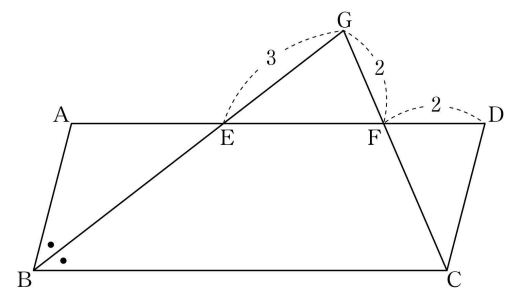

- ① 3
- ② $\sqrt{10}$
- ③ $\sqrt{11}$
- ④ $2\sqrt{3}$
- ⑤ $\sqrt{13}$

19. 그림과 같이 반비례 관계 $y = \frac{a}{x}$ ($a > 0$)의 그래프 위에 $\overline{AB} = 4$ 를 만족시키는 두 점 A, B가 있다. 점 A에서 x 축에 내린 수선의 발을 C라 할 때, $\overline{BC} = 3$, $\angle ABC = 90^\circ$ 이다. 상수 a 의 값은? (단, 두 점 A, B는 제1사분면 위의 점이다.) [4점]

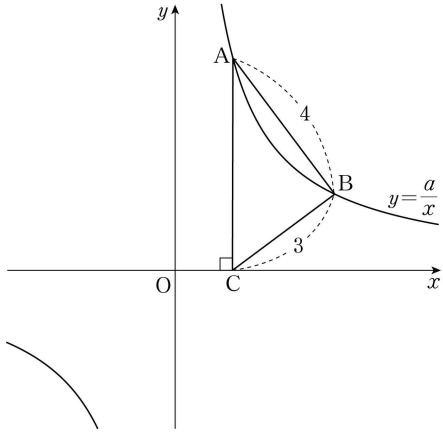

- ① $\frac{27}{4}$
- ② $\frac{29}{4}$
- ③ $\frac{31}{4}$
- ④ $\frac{33}{4}$
- ⑤ $\frac{35}{4}$

20. 그림과 같이 y 좌표가 서로 같고 제1사분면 위에 있는 두 점 A, B를 지나는 이차함수 $y = -ax^2 + 8ax$ ($a > 0$)의 그래프가 있다. 이 이차함수의 그래프의 꼭짓점을 C라 하고, 점 C에서 x 축에 내린 수선의 발을 D라 하자. 점 D를 지나고 선분 BC와 평행한 직선이 이 이차함수의 그래프와 만나는 점 중 제4사분면 위에 있는 점을 E라 할 때, 삼각형 CAB의 넓이와 삼각형 CEB의 넓이의 비는 2:5이다. 삼각형 AOD의 넓이가 12일 때, 상수 a 의 값은? (단, O는 원점이고, 점 A의 x 좌표는 점 B의 x 좌표보다 작다.) [4점]

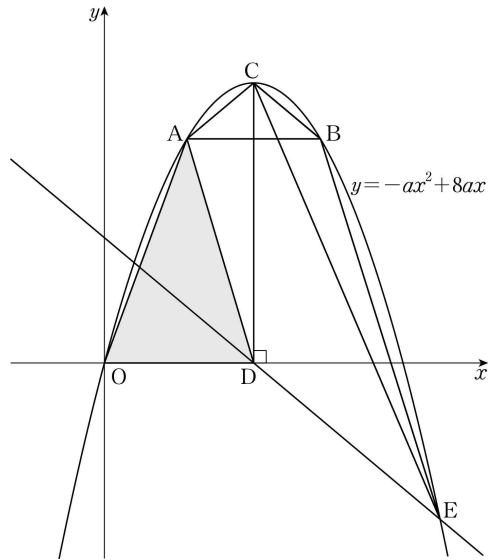

- ① $\frac{15}{32}$
- ② $\frac{17}{32}$
- ③ $\frac{19}{32}$
- ④ $\frac{21}{32}$
- ⑤ $\frac{23}{32}$

21. 그림과 같이 $\overline{AB} = 30$, $\overline{BC} = 45$, $\angle CBA < 90^\circ$ 인 평행사변형 ABCD가 있다. 각 C의 이등분선과 직선 AB가 만나는 점을 E라 하고, 직선 CE가 선분 BD와 만나는 점을 F라 하자. 선분 CD 위의 $\overline{DG} = 10$ 인 점 G에 대하여 직선 EG가 선분 BD와 만나는 점을 H라 하자. 삼각형 DHG의 넓이가 35일 때, 삼각형 EFH의 넓이는? [4점]

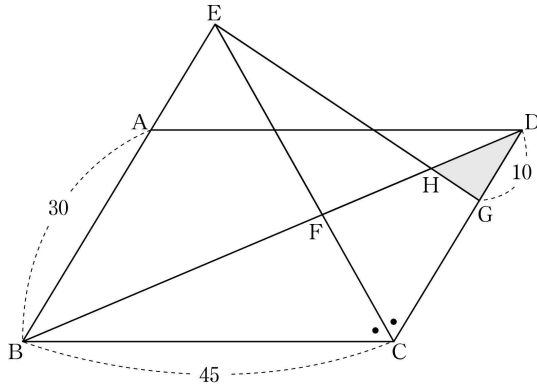

- ① 161
- ② 168
- ③ 175
- ④ 182
- ⑤ 189

단답형

22. 일차부등식 $4x - 30 > x + 7$ 을 만족시키는 자연수 x 의 최솟값을 구하시오. [3점]

23. 분수 $\frac{3}{22}$ 을 소수로 나타낼 때, 소수점 아래 여섯 번째 자리의 숫자를 구하시오. [3점]

- 24 다음은 5명의 학생 A, B, C, D, E의 수학 점수를 조사한 자료의 편차를 나타낸 표이다. 이 자료의 분산을 구하시오.
(단, a 는 실수이다.) [3점]

학생	A	B	C	D	E
편차(점)	-1	7	3	-4	a

- 25 세 자연수 a, b, c 에 대하여 가로 길이가 a , 세로 길이가 b , 높이가 c 인 직육면체가 있다. 이 직육면체의 부피가 33이고 $a+b+c$ 가 7의 배수일 때, 이 직육면체의 겉넓이를 구하시오.

[3점]

- 26 세 수 $-\frac{3}{2}, -\frac{1}{2}, \frac{4}{3}$ 가 하나씩 적혀 있는 세 장의 카드가 있다. 세 장의 카드 중에서 카드를 한 장씩 세 번 뽑을 때, 뽑힌 카드에 적힌 수를 차례로 a, b, c 라 하자. $12 \times \frac{b-c}{a}$ 의 값으로 가능한 가장 큰 값을 구하시오. (단, 뽑은 카드는 다시 뽑지 않는다.) [4점]

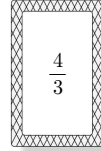
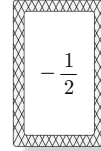
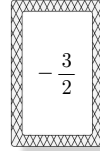

27. 그림과 같이 $\overline{AC} = \overline{BC}$ 인 예각삼각형 ABC의 외심을 O라 할 때, $\angle BAO = 28^\circ$ 이다. 선분 BC의 연장선 위에 $\angle ADC = 40^\circ$ 가 되도록 점 D를 잡는다. 삼각형 ACD의 내심을 I라 할 때, $\angle OAI = x^\circ$ 이다. x 의 값을 구하시오. (단, $\overline{BD} > \overline{CD}$) [4점]

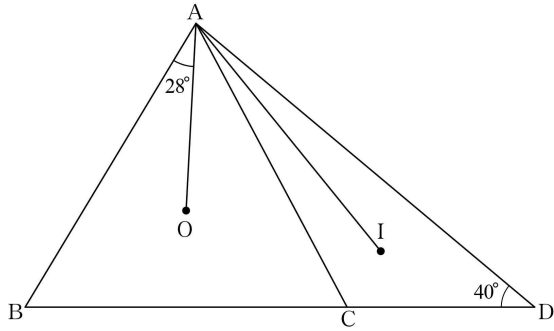

28. 그림과 같이 $\overline{AC} = 26$, $\overline{BC} = 17$ 인 예각삼각형 ABC가 있다. 삼각형 ABC의 내심을 I, 점 A에서 변 BC에 내린 수선의 발을 H라 하자. 삼각형 ABC의 넓이가 204일 때, \overline{IH}^2 의 값을 구하시오. [4점]

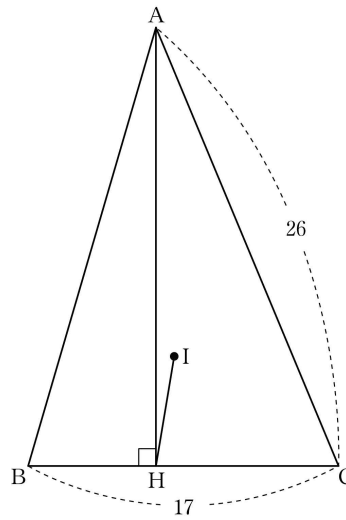

29. 이차항의 계수가 음수인 이차함수 $y=f(x)$ 의 그래프는 점 $A(3, 6)$ 을 지나고 꼭짓점이 제1사분면 위에 있다. 이차함수 $y=f(x)$ 의 그래프가 y 축과 만나는 점을 B , x 축과 만나는 점 중 x 좌표가 음수인 점을 C 라 하자. 점 B 를 지나고 x 축과 평행한 직선이 선분 AC 와 만나는 점을 D 라 할 때, 삼각형 ABD 와 삼각형 BCD 의 넓이는 각각 $\frac{3}{2}$, $\frac{9}{2}$ 이다. 이차함수 $y=f(x)$ 의 그래프의 꼭짓점의 y 좌표가 k 일 때, $16k$ 의 값을 구하시오. (단, 점 B 의 y 좌표는 0보다 크고 6보다 작다.)

[4점]

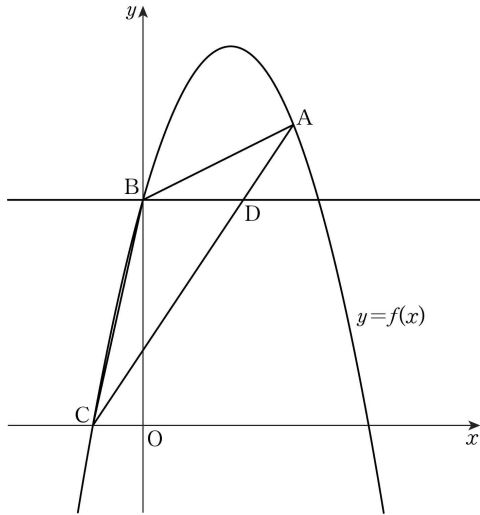

30. 그림과 같이 삼각형 ABC 와 원 O 가 점 A 를 포함한 서로 다른 5개의 점에서 만난다. 선분 AB 와 원 O 가 만나는 점 중 A 가 아닌 점을 D , 선분 AC 와 원 O 가 만나는 점 중 A 가 아닌 점을 E 라 하자. 선분 BC 와 원 O 가 만나는 점 중 점 B 에 가까운 점을 F , 점 C 에 가까운 점을 G 라 하자. $\overline{DB} = \overline{DF} = \overline{EG}$, $\overline{AG} = 3 \times \overline{GC}$ 이고, 삼각형 EGC 의 넓이가 8일 때, 삼각형 ABG 의 넓이를 S , 삼각형 AGC 의 넓이를 T 라 하자. $S-T$ 의 값을 구하시오. [4점]

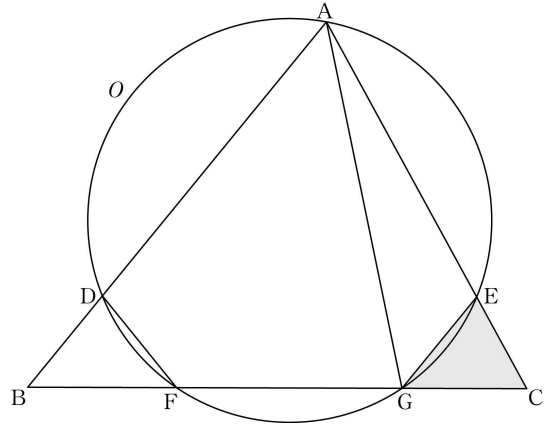

* 확인 사항

- 답안지의 해당란에 필요한 내용을 정확히 기입(표기)했는지 확인하시오.